

CARACTÉRISTIQUES

DÉBIT D'AIR

2000 pieds cubes/minute (940 litres/seconde) à une pression statique extérieure de 1 pouce de colonne d'eau.

RENDEMENT

Efficacité de 65 % à 2000 pieds cubes/minute (940 litres/seconde).

NOYAUX

Huit noyaux récupérateurs de chaleur modulaires brevetés en aluminium, arrangés pour assurer une ventilation transversale efficace.

SOUFFLANTES

Deux soufflantes centrifuges à entraînement par courroie, avec poulies réglables; une pour chaque circuit d'air.

FILTRES

Deux filtres à plis de 2 po, mesurant 16 po x 25 po, dans chaque circuit d'air. Efficacité MERV 8.

RACCORDS POUR CONDUITS

Deux capuchons de 20 po x 19 po avec tamis lavables. Deux raccords de 25 po x 16 po vers et à partir de l'édifice, sous le coffre.

COFFRET

Caisson en acier galvanisé de calibre 22 à revêtement en poudre, pour une meilleure résistance à la corrosion. L'appareil inclut des panneaux de toit et des parois latérales à revêtements métalliques avec isolation en fibre de verre de 1 pouce.

DRAINAGE

Deux bacs d'égouttement en acier galvanisé à revêtement en poudre, avec raccords d'égouttement de 1/2 po de diamètre extérieur.

MONTAGE

L'appareil doit être posé avec des dispositifs de soutien suspendus à des tiges filetées. Les tiges et les supports ne sont pas fournis.

ÉLECTRONIQUE

Plaquette à microprocesseur intégré.

DÉGIVRAGE

Période de dégivrage déterminée à l'usine. Le moteur d'alimentation est fermé pendant que l'air évacué dégivre le noyau.

GARANTIE

Les appareils bénéficient d'une garantie de 15 ans sur les noyaux récupérateurs de chaleur et de deux (2) ans pour les pièces de rechange.

2000 EFD

CONÇU POUR LES INSTALLATIONS EXTÉRIEURES

- Huit noyaux à courants croisés
- Installation intérieure avec raccords de conduit aux extrémités
- Carte électronique à microprocesseur avec contacts d'interverrouillage intégrés

REMARQUE: Dégagement de 30 po pour l'entretien (760 mm) de la porte d'accès avant pour l'entretien de l'appareil. Tous nos appareils sont conformes aux normes CSA et UL.

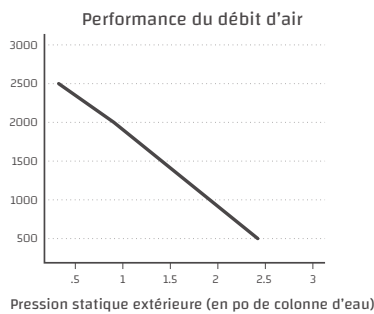

OPTIONS DE TENSION

TENSION	PHASE	MOTEURS	AMPS	MCA	MOP	SKU
208	1	Deux ODP, 2,0 hp, à vitesse variable et à un seul arbre	18.2	26	30	200-2000EFD-208SP
240	1	Deux ODP, 2,0 hp, à vitesse variable et à un seul arbre	18.2	20.25	30	200-2000EFD-240SP
208	3	Deux ODP, 2,0 hp, à vitesse variable et à un seul arbre	11.8	14.75	20	200-2000EFD-2083P
460	3	Deux TEFC, 1,5 hp, à vitesse variable et à un seul arbre	5.2	6.5	8	200-2000EFD-4603P
575	3	Deux TEFC, 1,5 hp, à vitesse variable et à un seul arbre	4	4.5	6	200-2000EFD-5753P

DIMENSIONS

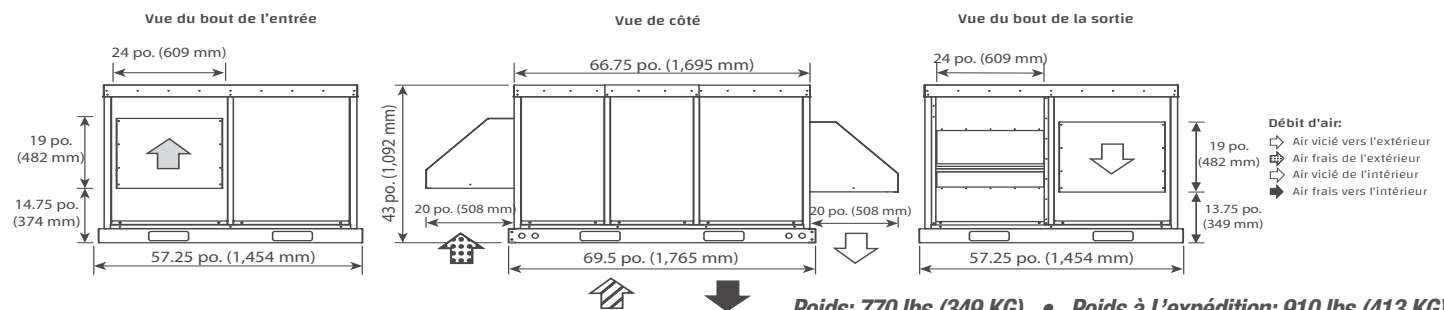

Poids: 770 lbs (349 KG) • Poids à L'expédition: 910 lbs (413 KG)